

# ***EVERYFIT***

## **СТЕППЕР К303МВ**

### **РУКОВОДСТВО ПОЛЬЗОВАТЕЛЯ**

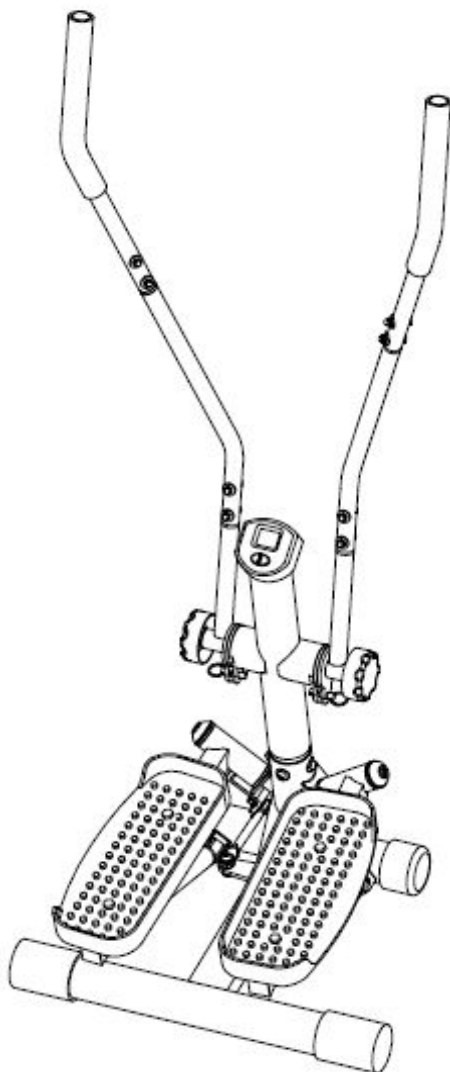

## **ВАЖНЫЕ ПРАВИЛА БЕЗОПАСНОСТИ**

1. Перед началом тренировок, внимательно прочтите руководство пользователя и всегда имейте его при себе.
2. Перед началом любой программы тренировок проконсультируйтесь с врачом, чтобы определить Ваше физическое состояние и наличие диагноза, который может поставить под угрозу Ваше здоровье и безопасность, это поможет предотвратить травмы. Консультация Вашего лечащего врача особенно важна, если вы принимаете лекарства, влияющие на частоту сердечных сокращений, давление или уровень холестерина.
3. Слушайте сигналы своего тела. Неправильные или чрезмерные физические нагрузки могут повредить вашему здоровью. Если во время тренировки вы почувствуете головокружение, тошноту, боль в груди или спине или другие симптомы, немедленно прекратите тренировку и, прежде чем продолжить, проконсультируйтесь с врачом.
4. Не пользуйтесь тренажером, если он неправильно собран. Периодически проверяйте тренажер, чтобы убедиться, что он исправно работает. Вы несете ответственность за информирование всех пользователей тренажера обо всех предупреждениях и мерах предосторожности.
5. Дети и домашние животные не должны находиться рядом с тренажером. Тренажер предназначен только для взрослых. Этот тренажер не подходит для терапевтических целей.
6. Перед тем, как начать пользоваться тренажером, пожалуйста, проверьте, плотно ли затянуты все болты и гайки.
7. Надевайте подходящую для упражнений одежду. Не надевайте слишком свободную одежду или одежду, которая может попасть в механизм оборудования. Для тренировок надевайте кроссовки или другую спортивную обувь.
8. Пользуйтесь тренажером только на ровной и чистой поверхности. Не используйте оборудование рядом с водой или на улице.
9. Избегайте попадания рук между подвижными частями. Вставайте на тренажер и сходите с него очень осторожно.
10. Максимальный вес пользователя: 100 кг.

# CXEMA

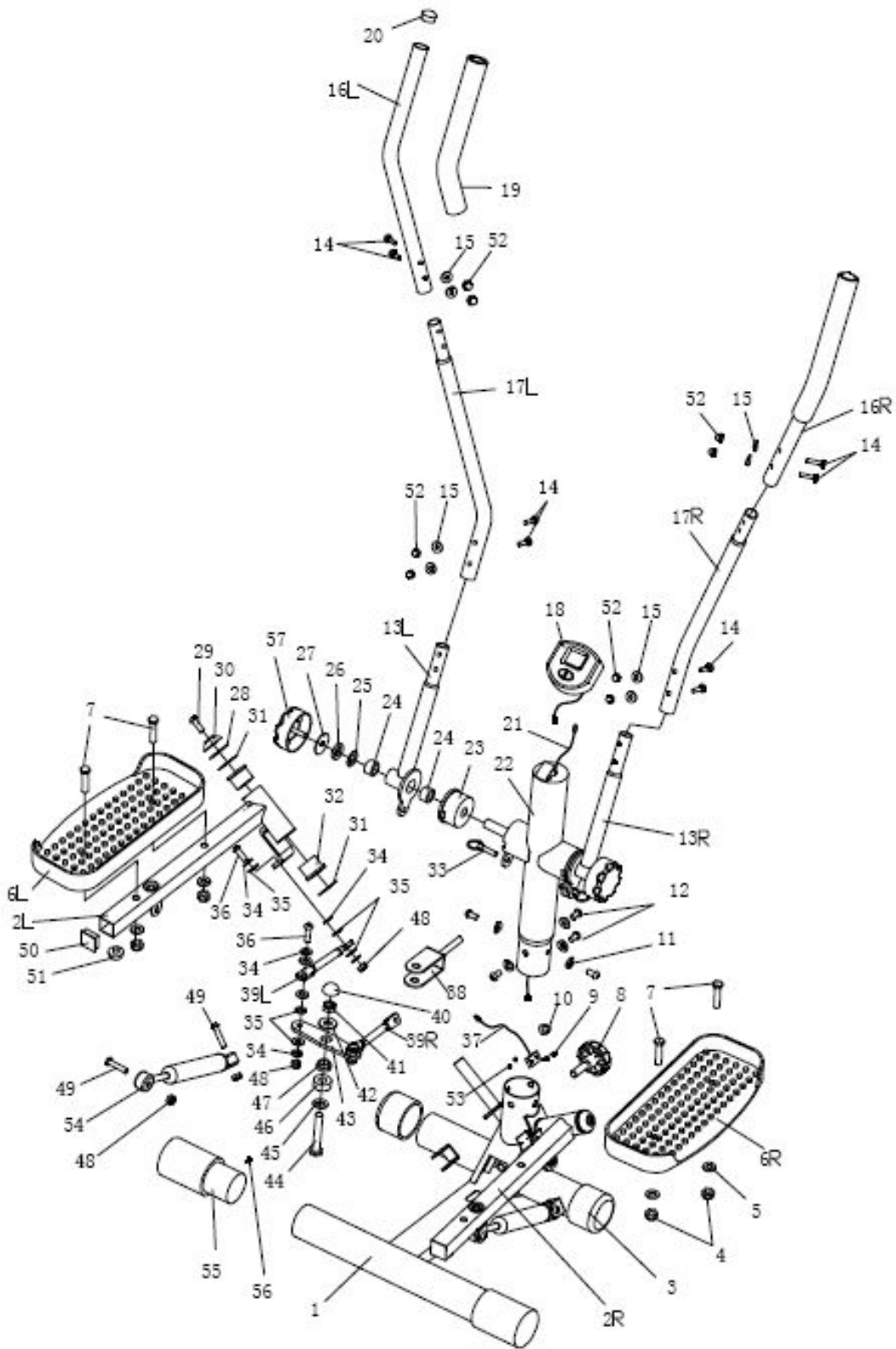

# СПИСОК ДЕТАЛЕЙ

Номер	Описание	Кол-во	Номер	Описание	Кол-во
1	Основная рама	1	28	Шайба	2
2R	Опора для педалей	1	29	Винт	2
2L	Опора для педалей	1	30	Пластиковый колпачок	2
3	Передняя крышка	2	31	Шайба	4
4	Гайка с нейлоновой вставкой M10	4	32	Втулка	4
5	Шайба D10X1.5	4	33	Болт	2
6R	Правая педаль	1	34	Шайба	12
6L	Левая педаль	1	35	Пластмассовая прокладка	12
7	Болт	4	36	Винт	4
8	Ручка	1	37	Датчик	1
9	Винт	2	38	Кронштейн	1
10	Магнит	1	39R	Штырь (R)	1
11	Изогнутая шайба	5	39L	Штырь (L)	1
12	Болт	5	40	Колпачок	1
13R	Рычаг (R)	1	41	Гайка с нейлоновой вставкой	1
13L	Рычаг (L)	1	42	Пластмассовая прокладка	1
14	Болт	8	43	Соединительная планка	1
15	Изогнутая шайба	8	44	Болт	1
16R	Рукоятка	1	45	Шайба	1
16L	Рукоятка	1	46	Пластмассовая прокладка	1
17R	Соединительная труба (R)	1	47	Втулка	1
17L	Соединительная труба (L)	1	48	Гайка с нейлоновой вставкой	8
18	Счетчик	1	49	Болт	4
19	Рукоятка из пенопласта	2	50	Заглушка	2
20	Заглушка	2	51	Амортизатор	2
21	Провод датчика	1	52	Глухая гайка	8
22	Центральная стойка	1	53	Гайка поперечной подачи	2
23	Корпус подшипника	2	54	Цилиндр	2
24	Металлическая втулка	4	55	Задняя крышка	2
25	Шайба	2	56	Винт	2
26	D-образная шайба	2	57	ручка	2
27	Шайба	2			

# ИНСТРУКЦИЯ ПО СБОРКЕ

## 1. ПОДГОТОВКА:

А. Перед началом сборки убедитесь, что у Вас достаточно для этого места.

В. Для сборки пользуйтесь инструментами, идущими в комплекте.

С. Перед сборкой проверьте, все ли детали, входящие в комплект, есть в наличии (перед спецификацией, вы увидите схему, на которой отмечены и пронумерованы все детали).

## 2. ИНСТРУКЦИЯ ПО СБОРКЕ:

### ШАГ 1:

Прикрутите заднюю крышку (55) к нижней трубе основной рамы (1) с помощью винта (56), затем закрутите ручку (8) на основной раме (1).

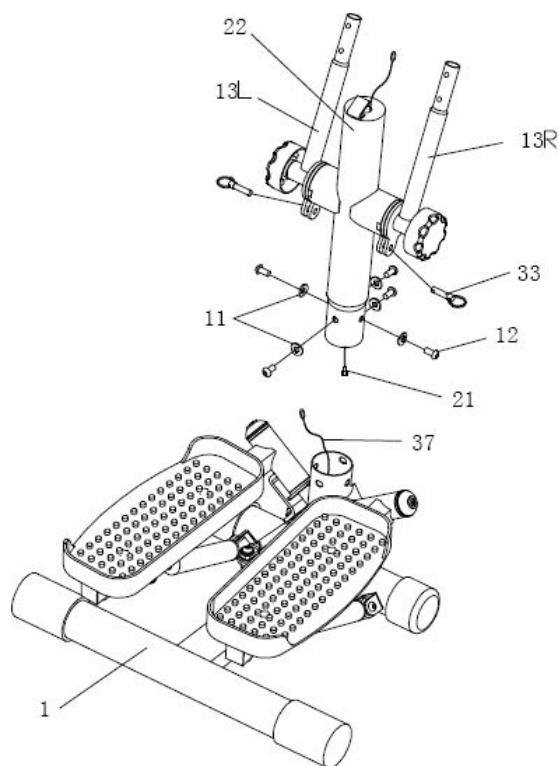
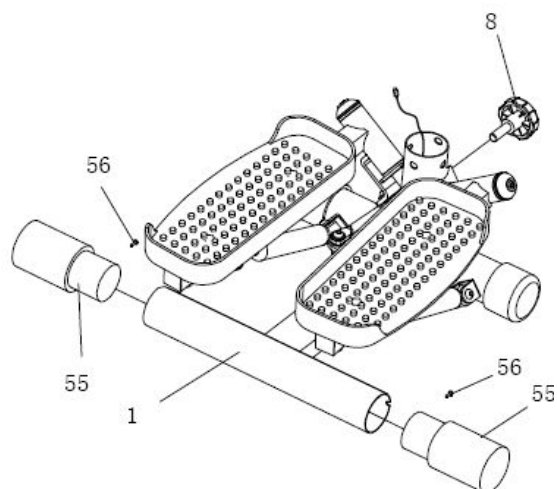

### ШАГ 2:

Соедините датчик (37) и провод датчика (21), после этого зафиксируйте центральную стойку (22) на основной раме (1), используя болт (12) и изогнутую шайбу (11). Теперь зафиксируйте рычаг (13L/R) с помощью болта (33).

### ШАГ 3:

Установите соединительную трубу (17L/R) на рычаг (13L/R), зафиксируйте, используя болты (14), изогнутые шайбы (15) и глухую гайку (52).

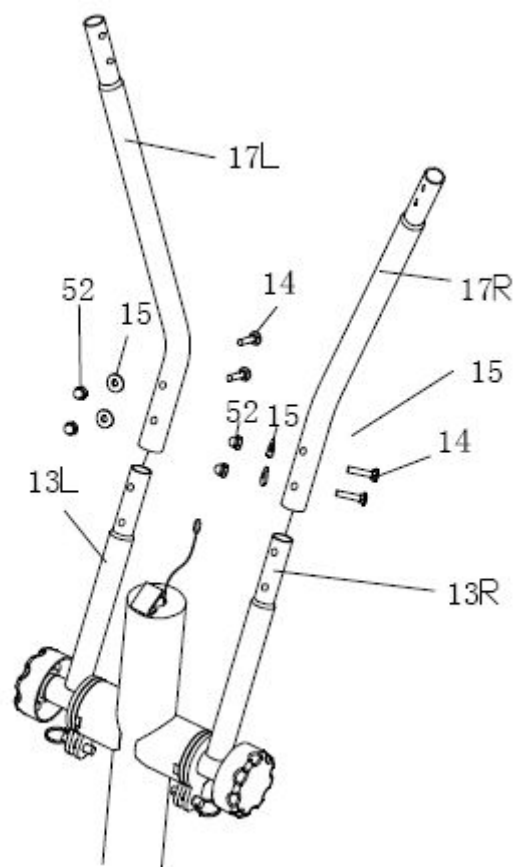

### ШАГ 4:

Прикрутите соединительную трубу (17L/R) к рукоятке (16L/R), используя болты (14), изогнутые шайбы (15) и глухую гайку (52).

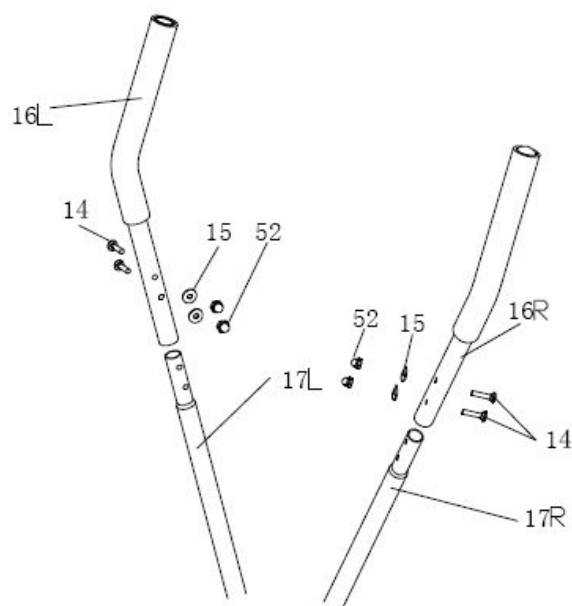

**ШАГ 5:**

**Соедините счетчик (18) и проводом датчика (21), зафиксируйте счетчик (18) на центральной стойке (22).**

